



### EG2003E | 單軸表面捲取分條機

- 捲管紙
- 牛皮紙
- 紙板紙
- 再生紙
- 食品包裝淋膜紙



更多詳細資料

EG-2003E系列，紙類應用分條機，廣泛使用於專業處理紙廠、食品包裝、紙管廠...等大捲徑紙品加工。以表面捲取流程將成品收卷於雙驅動之主機輪上，而上方驅動壓輪隨捲取外徑變化自動調節與成品表面的接觸壓力，以達到適當收卷緊度。

分切採一般圓刀或選用氣壓式刀具更方便調整分切尺寸。收卷可選用無軸式捲取，減少每一次生產抽換軸的人力耗費；當收卷達設定米數或外徑後，成品推出裝置，自動將成品推至卸料承接台。後段成品搬運及載裝可依客戶需求客製規劃。

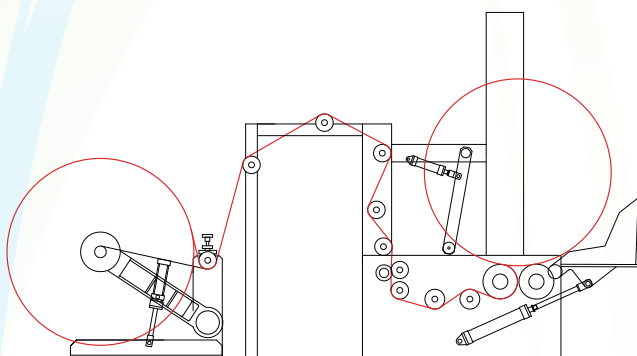

#### 參考規格

輪面寬度	1500 ~ 3200 mm
發送外徑	1200 / 1500 / 2000 mm
捲取外徑	1200 / 1500 / 2000 mm
分切寬度	50 mm 以上可調
分切速度	400 / 600 / 800 M/min.